

**LAMPADA DA TERRA CON LENTE
D'INGRANDIMENTO****ISTRUZIONI DI MONTAGGIO****ATTENZIONE:**

- Si prega di leggere attentamente le istruzioni e di osservare con cura le illustrazioni prima di montare la lampada per ridurre i tempi di montaggio ed evitare danni al prodotto.
- Per comodità, il cavo di alimentazione è già stato installato.
- Non forzare i componenti. Non applicare una forza eccessiva sui cavi durante il montaggio.
- Prima dell'uso, rimuovere tutti gli imballaggi.

ATTENZIONE:

- Non guardare direttamente l'emissione luminosa dei LED e non puntarla negli occhi altrui. Come avviene con altre fonti di luce ad alta intensità, si possono subire danni alla vista.
- Per evitare eventuali danni o il rischio di incendio, non lasciare la lampada con lente d'ingrandimento alla luce diretta del sole o impedire che la lente ne sia attraversata.
- Non guardare direttamente la luce del sole attraverso la lente o altri tipi di luce intense, per evitare danni alla vista.

MONTAGGIO

N° 1: Togliere il supporto di carta dall'imballaggio. Estrarre delicatamente il braccio flessibile della lampada con lente di ingrandimento, quindi estrarre il polo di metallo superiore (quello più corto). Appoggiarli con cura sul pavimento o sulla superficie di lavoro scelta (v. Illustrazione A). Lasciare, invece, la base della lampada e il polo di metallo più lungo nel contenitore.

N.B.: Togliere tutte le guarnizioni protettive prima di installare i poli.

N° 2: Avvitare saldamente in senso orario il polo di metallo superiore (quello più corto) nell'estremità del braccio flessibile (v. Illustrazione A, n° 2).

N° 3: Avvitare saldamente in senso orario il polo di metallo più lungo nella base della lampada (v. Illustrazione B, n° 3).

N° 4: Avvicinare il polo superiore della lampada a quello inferiore, quindi reinserire delicatamente il cavo d'alimentazione nel polo superiore o in quello inferiore (v. Illustrazione B, n° 4).

N° 5: Installare il polo superiore in quello inferiore avvitando in senso orario fino a quando non è ben saldo. (v. Illustrazione B, n° 5).

N° 6: Inserire le batterie o l'adattatore AC incluso nella confezione. Ora la lampada è pronta ad essere utilizzata.



Illustrazione A



Illustrazione B

REQUISITI DI ALIMENTAZIONE

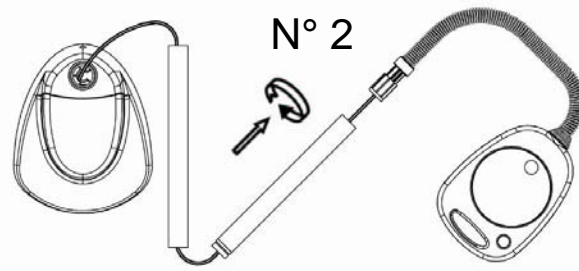
Questo prodotto può funzionare a batterie o con l'adattatore AC fornito in dotazione. Di norma è preferibile togliere le batterie se si decide di utilizzare l'adattatore AC, ma funziona anche in presenza delle batterie.

Batterie:

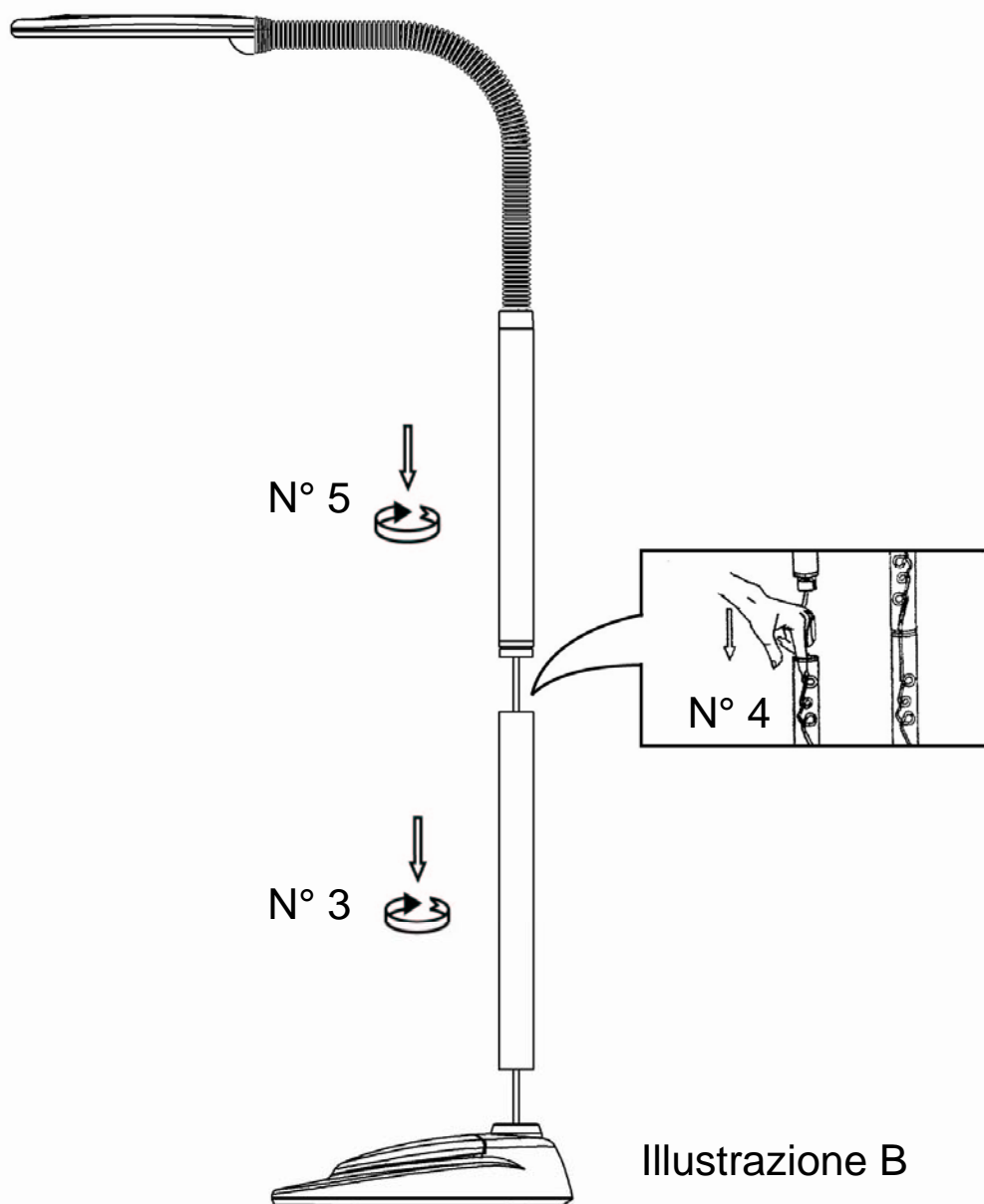
- Batterie (3) D 1.5V

Adattatore AC/DC:

- Input: AC 100-240V, 50 – 60 HZ
- Output: 4V DC 400 mA con una presa femmina DC
- Il jack AC/DC jack si trova sul retro della base della lampada.

Come inserire/sostituire le batterie:

- Far scivolare il coperchio delle batterie situato nella parte superiore della base della lampada e inserire 3 nuove batterie D come indicato sullo scompartimento delle batterie.
- Evitare che qualunque tipo di materiale metallico tocchi i contatti dello scompartimento delle batterie o le batterie stesse. In caso di contatto, le batterie potrebbero surriscaldarsi ed esplodere o il liquido in esse contenute potrebbe fuoriuscire, mettendo a repentaglio la sicurezza di chi le usa.
- Si consigliano batterie alcaline.
- Non mescolare marche diverse di batterie. (Tutte e tre le batterie devono essere della stessa marca.)
- Non usare batterie vecchie con batterie nuove.
- Non mescolare tipi diversi di batterie (alcaline, allo zinco-carbonio o ricaricabili, al nickel-cadmio).
- Sostituire le batterie quando l'emissione luminosa diviene fioca o è assente.
- Estrarre le batterie dopo un lungo periodo di non utilizzo della luce.

FUNZIONAMENTO

L'interruttore ON/OFF si trova sulla parte superiore della testa della lampada vicino alla lente d'ingrandimento. Premerlo una volta per accendere la luce e premerlo di nuovo per spegnerla. Se, una volta portato l'interruttore su ON, la luce non si accende, controllare le batterie ed assicurarsi che siano state inserite correttamente, secondo quanto indicato sul relativo scompartimento.